

DMG

FÖRDER-, DOSIER- UND MISCHSYSTEM CONVEYING, DOSING AND MIXING SYSTEM

EINSATZGEBIET

Der DMG-Mischer kann als Einzelmaschine betrieben werden oder Teil eines komplexen Förder-, Dosier- und Mischsystems sein und arbeitet im Batchverfahren. Er wird hauptsächlich für Granulate und granulatförmige Mahlgüter eingesetzt. Das Granulatgemisch gelangt direkt oder über eine Zwischenförderung in die nachgeschaltete Verarbeitungsmaschine.

APPLICATION

The DMG mixer can be operated as a stand-alone machine or be part of a complex conveying, dosing and mixing system and works in batch process. It is mainly used for granules and granular regrind. The granulate mixture is fed directly or via an intermediate conveying into the downstream processing machine.





PRODUKTMERKMALE DMG-MISCHER CHARACTERISTICS DMG MIXER

- Das System gibt es in vier Ausführungen DMG 100, 500, 1000, 2000 für die Durchsätze 100/500/1000/2000 kg/h
- Einsatz in der Gummi-, Kunststoff- und chemischen Industrie
- Mischer mit Stahlkonstruktion zur Einpassung in eine Gesamtanlage
- Mischer auf Wiegezellen montiert (Hauptkomponentenwaage im System)
- Kurze Mischzeiten gewährleisten hohe Ausstoßleistung
- Schonender Mischprozess führt zu geringem Temperatureintrag in das Produkt
- Einfache Reinigung und Wartung
- Einfache Installation und Inbetriebnahme
- Produktberührte Teile aus Edelstahl
- The system is available in four versions DMG 100, 500, 1000, 2000 for throughputs of 100/500/1000/2000 kg/h
- Used in the rubber, plastics and chemical industries
- Mixer with steel construction for integration into an overall system
- Mixer mounted on weighing cells (main component scale in the system)
- Short mixing times guarantee high output
- Gentle mixing process leads to low temperature entry into the product
- Easy cleaning and maintenance
- Simple installation and commissioning
- Parts in contact with product made of stainless steel

PRODUKTMERKMALE DMG FÖRDER-, DOSIER- UND MISCHSYSTEM CHARACTERISTICS DMG CONVEYING, DOSING AND MIXING SYSTEM

- Modulares Konzept ermöglicht die Systemgestaltung gemäß Kundenwunsch bzw. nach den vorhandenen Platzverhältnissen
- Getrennte Wiegesysteme für Haupt- und Kleinkomponenten
- Befüllung Hauptkomponentenwaage mittels Dosierschnecken bzw. Saugförderung
- Befüllung Kleinkomponentenwaage mittels Vibrationsrinnen
- Hohe Dosier- und Wiegegenauigkeit
- Selbstoptimierende Dosierung (Nachlaufkorrektur)
- Gleichmäßige, reproduzierbare und dokumentierbare Produktzusammensetzung
- Modular concept enables system design according to customer requirements or the available space
- Separate weighing systems for main and small components
- Filling of main component scale by means of dosing screws or suction conveying
- Filling of small component scale by means of vibrating chutes
- High dosing and weighing accuracy
- Self-optimizing dosing (overrun correction)
- Consistent, reproducible and documentable product composition

ABMESSUNGEN DIMENSIONS

Abmessungen in mm, sofern
nicht anders angegeben
Dimensions in mm unless otherwise
specified

Typ Type	Größe Size	Ø D1	Ø D2	H1	H2	L1	L2	L3	L4
DMG	100	100	35	980	-	950	700	840	-
DMG	500	150	50	1375	1625	1090	950	960	720
DMG	1000	150	65	1745	1630	1180	1180	1300	720
DMG	2000	150	80	2280	2400	1380	1380	1540	740

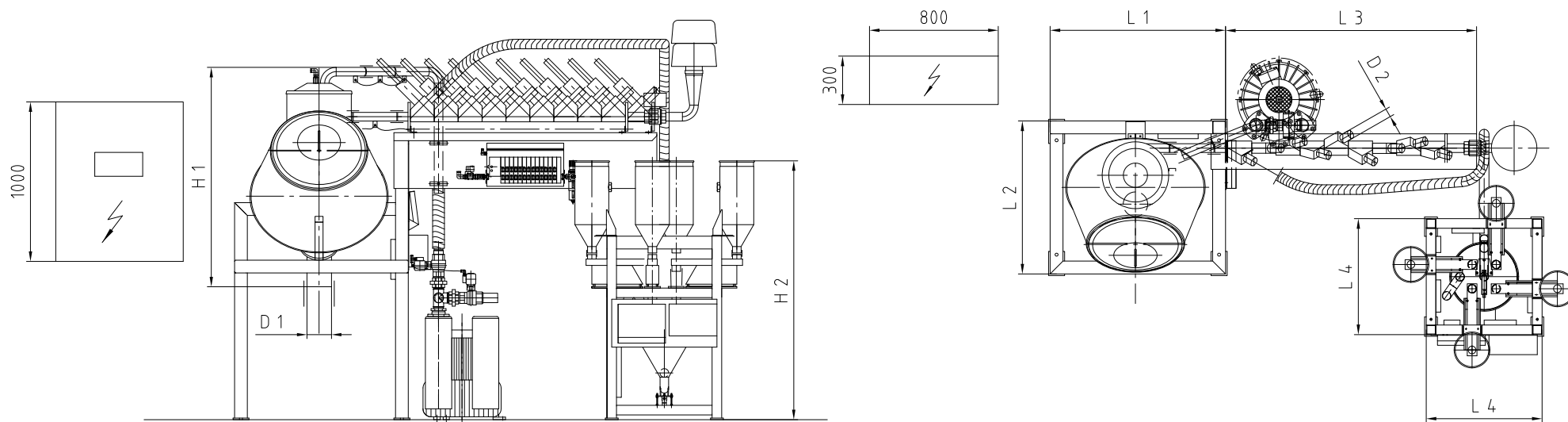



TECHNISCHE DATEN
TECHNICAL DATA

* Bei einem mittleren Förderweg der Hauptkomponente von ca. 30 m, abhängig von den Eigenschaften der zu verarbeitenden Schüttgüter

* With an average conveying distance of the main component of approx. 30 m, depending on the properties of the bulk materials to be processed

** Einschließlich Schaltschrank

** Including control cabinet

*** Vom Maximalgewicht

*** From the maximum weight

Typ Type	Durchsatzleistung * [kg/h] Throughput * [kg/h]	Chargenhäufigkeit [1/h] Batch frequency [1/h]	Anzahl der Komponenten Number of components		Hauptkomponenten- waage Main component scale		Kleinkomponenten- waage Small component scale		Druckluft- versorgung Compressed air supply	Bedarf [Nm ³ /Charge] Demand [Nm ³ /batch]	Einsatz- bedingungen Operating conditions		Gewicht ** [kg] Weight ** [kg]
			Hauptkomponenten Main components	Kleinkomponenten Small components	Wiegereich [kg] Weighing range [kg]	Systemgenauigkeit *** [%] System accuracy *** [%]	Wiegereich [kg] Weighing range [kg]	Systemgenauigkeit *** [%] System accuracy *** [%]			Umgebungstemperatur [°C] Ambient temperature [°C]	Rel. Luftfeuchtigkeit [%] Rel. humidity [%]	
DMG 100	100	10	max. 10	max. 4 (6)	1-10	< 0,5	0,1-5	< 0,2	6	max. 6	10-35	< 80	500
DMG 500	500	10	max. 10	max. 4 (6)	5-50	< 0,5	0,1-5 (10)	< 0,2	6	max. 6	10-35	< 80	650
DMG 1000	1000	10	max. 10	max. 4 (6)	10-100	< 0,5	0,2-10	< 0,2	6	max. 6	10-35	< 80	900
DMG 2000	2000	10	max. 10	max. 4 (6)	20-200	< 0,5	0,2-10	< 0,2	6	max. 6	10-35	< 80	1050

ANLAGENSCHEMA / GENERELLER AUFBAU DER ANLAGE
PROCESS FLOW DIAGRAM / GENERAL DESIGN OF THE PLANT

Ein DMG-System besteht im Wesentlichen aus:

- 1.1 Hauptkomponentenwiege- und Mischsystem
 - Förderventilblock zur Anbindung der Rohrleitungen an das System
 - DMG (Wiege- und Mischaggregat / vakuumfest bis 500 mbar)
 - Reinluftleitung mit Sauggebläse
- 1.2 Kleinkomponentenwaage
 - Kleinstfördergeräte
 - Zwischenbehälter mit Dosierrinne
 - Kleinkomponentenwaage
 - Förderleitung zum Förderventilblock der Hauptwaage
- 1.3 Extruderbeschickung
 - DMG-Nachbehälter
 - Förderleitung zum Extruder
 - Saugfördergerät mit Reinluftleitung und Gebläse
- 1.4 Systemsteuerung

A DMG system mainly consists of:

- 1.1 Main component weighing and mixing system
 - Conveying valve block for connecting the pipework to the system
 - DMG (weighing and mixing unit / vacuum-proof up to 500 mbar)
 - Clean air line with suction fan
- 1.2 Small component scale
 - Small conveying devices
 - Intermediate hopper with dosing chute
 - Small component scale
 - Conveying line to the conveying valve block of the main scale
- 1.3 Extruder feeding
 - DMG secondary hopper
 - Conveying line to the extruder
 - Suction conveyor with clean air line and blower
- 1.4 System control

